

Store Banne Monobloc



- ☞ Store EXTERIEUR
- ☞ Manœuvre par Treuil ou Motorisée 220 volts
- ☞ Auvent de protection en option
- ☞ Large choix de coloris de toiles



SODICLAIR® Ile de France

6, avenue Bossuet
 ZI Vigne aux loupes
 91160 LONGJUMEAU
Tel : 01 69 34 98 98
 Fax : 01 69 34 42 05

SODICLAIR® Champagne Ardenne

ZAC des Blancs Monts
 24^{ter} rue des Blancs Monts
 51 350 CORMONTREUIL
Tel : 03 26 06 83 23
 Fax : 03 26 06 83 24

**SODICLAIR® Maine Anjou
Touraine Berry**

19, bd du Sevrage
 BP 154
 Nazelles Negron
 37401 AMBOISE
Tel : 02 47 30 40 20
 Fax : 02 47 57 46 97

SODICLAIR® Région Nord

68, rue Alfred de Musset
 BP 432
 59058 ROUBAIX
Tel : 03 20 75 88 00
 Fax : 03 20 75 88 33

SODICLAIR® Centre

BP 00022
 28800 BONNEVAL
Tel : 02 37 96 94 94
 Fax : 02 37 96 90 32

SODICLAIR® Normandie

3A rue Jean Mullot
 76100 ROUEN
Tél : 02 35 62 06 68
 Fax : 02 37 96 90 32

**SODICLAIR® Provence Languedoc
Roussillon**

Avenue Jean Monnet
 ZAC Bertoire
 BP 19
 13410 LAMBESC
Tel : 04 42 57 07 77
 Fax : 04 42 57 08 16

SODICLAIR® Côte d'Azur

BP 37
 06901 SOPHIA ANTIPOLIS
 Cedex
Tel : 04 93 95 46 24
 Fax : 04 93 95 46 25

SODICLAIR® Franche Comté

4 rue du Bois Bourgeois
 25200 MONTBELLiard
Tel : 03 81 91 22 44
 Fax : 03 81 91 01 66

www.sodiclair.com



• Caractéristiques Techniques

Mécanisme	- Tube porteur carré 40 x 40 mm laqué RAL 9010 - Tube d'enroulement acier galvanisé diamètre 78 mm rainuré - Barre de charge aluminium laquée RAL 9010 - Bras en aluminium laqué 9010 à double câbles
Manœuvre	- Treuil et Manivelle - Motorisée 220 volts filaire avec ou sans commande de secours - Motorisée 220 volts radio avec ou sans commande de secours
Toile	- 100% acrylique imputrescible - 300 g/m ² - Traitement SCOTCHGARD anti salissure - Large choix de coloris
Automatismes	- Vent, soleil, horloge, télécommande

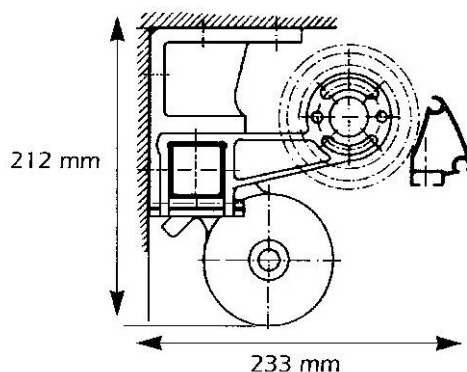
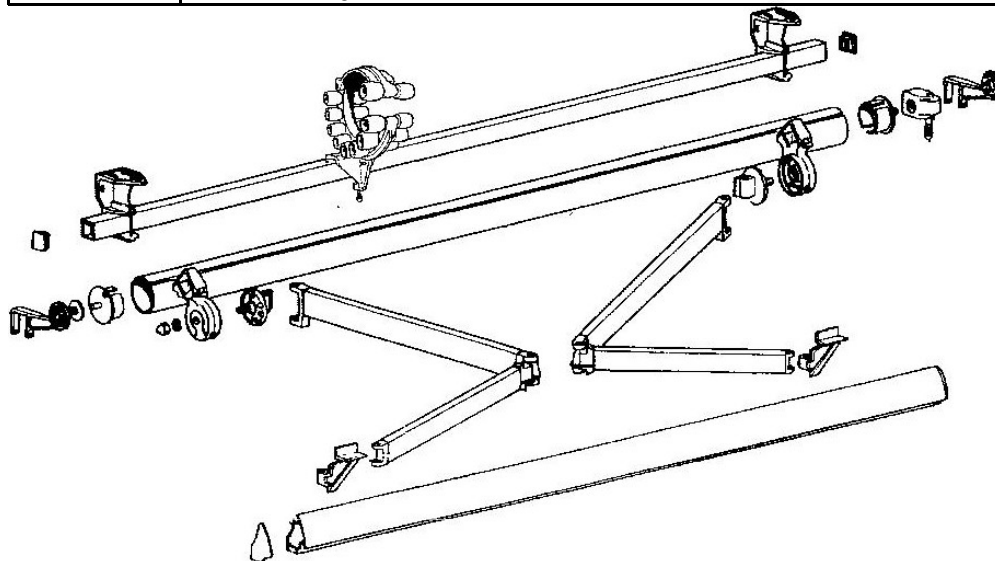

Elément de Fixation
Mural ou plafond

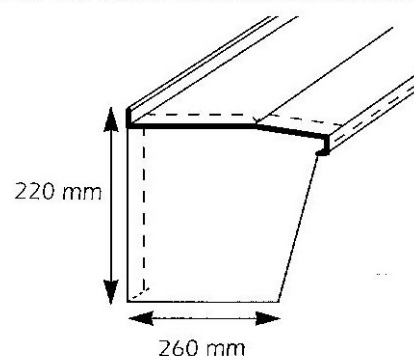

Auvent de protection optionnel

LE GROUPE SODICLAIR

L' EFFICACITE d'une prestation globale et d'un interlocuteur unique,
La SECURITE d'une expérience de 30 ans auprès des Entreprise et Collectivités
La COMPETITIVITE et la **SOUPLESSE** d'un Fabricant

- Un conseil et une prise de mesures réalisée par nos Technico commerciaux
- Une fabrication Française sur mesure dans nos usines
- Une pose et une maintenance assurées par nos techniciens