



SODICLAIR®



# Rideaux & Tringles

Rails aluminium  
ou  
Rails acier

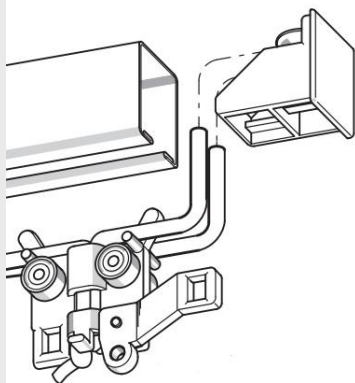

3 types de manoeuvre:

- Tirage directe
- Cordon
- Motorisée 220 volts

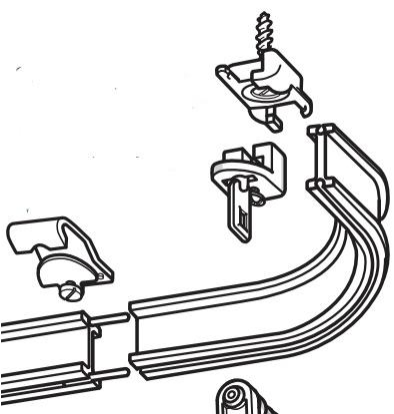

Tissu d'Occultation  
ou  
de Protection solaire  
Non Feu M1



Très souvent retenus dans les environnements scolaires et dans les crèches, les Rideaux SODICLAIR sont reconnus pour leur solidité et la variété dans le choix de tissus M1, à la fois en Occultation et Protection Solaire.

Bénéficiant d'une confection soignée et robuste, ils peuvent être régulièrement nettoyés sans perdre leur forme ni leur protection au feu.

“ La **COMPÉTITIVITÉ** et la **SOUPLESSE** d'un Fabricant ”



<http://www.sodicclair.com>

# CARACTÉRISTIQUES TECHNIQUES

	Rail 24 x 16 Acier laqué	Rail 35 x 20 Acier laqué	Rail I Monoaccord Aluminium	Rail KSC Aluminium	Tube Rond Acier	Rail NewGliss Alu	Rail Motorisé 220 volts
Dimensions (en mm)	24 x 16	35 x 20	28 x 12	20 x 20	Diamètre 20 mm	10 x 14	25 x 30
Coloris	Blanc		Aluminium	Blanc	Chromé	Aluminium	Blanc
Manoeuvre	Tirage Direct Cordon		Tirage Direct				Motorisé Filaire Radio
Cintrage	Non						
Confections Compatibles	- Pré plissé Machine - Pli Simple cousu - Fronçage Manuel				Oeillet 40 mm	- Pré plissé Machine - Pli Simple cousu - Fronçage Manuel	
Tissus	- Protection Solaire M1 de 120g/m <sup>2</sup> à 300g/m <sup>2</sup> unis ou à motifs - Occultation M1 supérieurs à 300 g/m <sup>2</sup> unis ou à motifs - Voilages M1 - Velours M1						

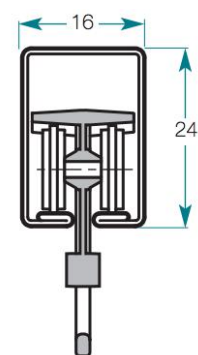

Rail 24 x 16

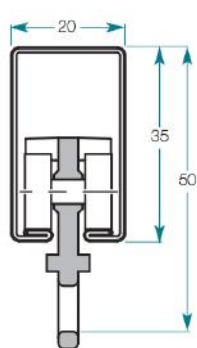

Rail 35 x 20

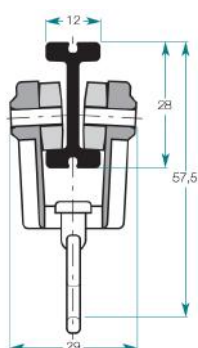

Rail I  
Monoraccord

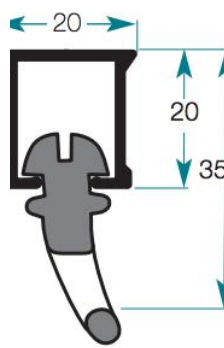

Rail KSC



Pré plissé Machine

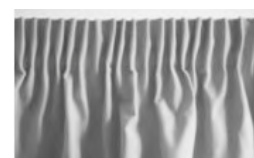

Fronçage manuel



Pli simple cousu



Oeillet 40 mm

## RÉSEAU SODICLAIR

ILE DE FRANCE	01 69 34 98 98	CENTRE	02 37 96 94 94
CHAMPAGNE ARDENNE	03 26 06 83 23	NORMANDIE	02 37 96 94 94
MAINE ANJOU TOURAIN BERRY	02 47 30 40 20	PROVENCE OCCITANIE	04 13 22 82 90
NORD	03 20 75 88 00	IDF GRANDS PROJETS	01 47 82 27 89

